

brennenstuhl®

Scannen für detaillierte Anleitung
Scan for detailed guide
Scanner la notice d'utilisation détaillée
Scan voor gedetailleerde handleiding



- | | | |
|---|---------------------------------|---------------------------------|
| DE Kurzanleitung | CZ Rychlý průvodce | SK Rýchly sprievodca |
| EN Quick guide | HU Gyorstalpaló útmutató | SI Kratek vodnik |
| FR Guide de configuration rapide | RU Краткое руководство | LT Trumpasis vadovas |
| NL Snelle handleiding | TR Çabuk kılavuz | LV Ātrā rokasgrāmata |
| IT Guida veloce | FI Pikaopastus | RO Ghid de scurtă durată |
| SE Instruktionsguide | GR Γρήγορος οδηγός | BG Бързо ръководство |
| ES Instrucciones rápidas | PT Guia depressa | |
| PL Skrócony przewodnik | EE Kiire juhend | |

GL 100 ASR

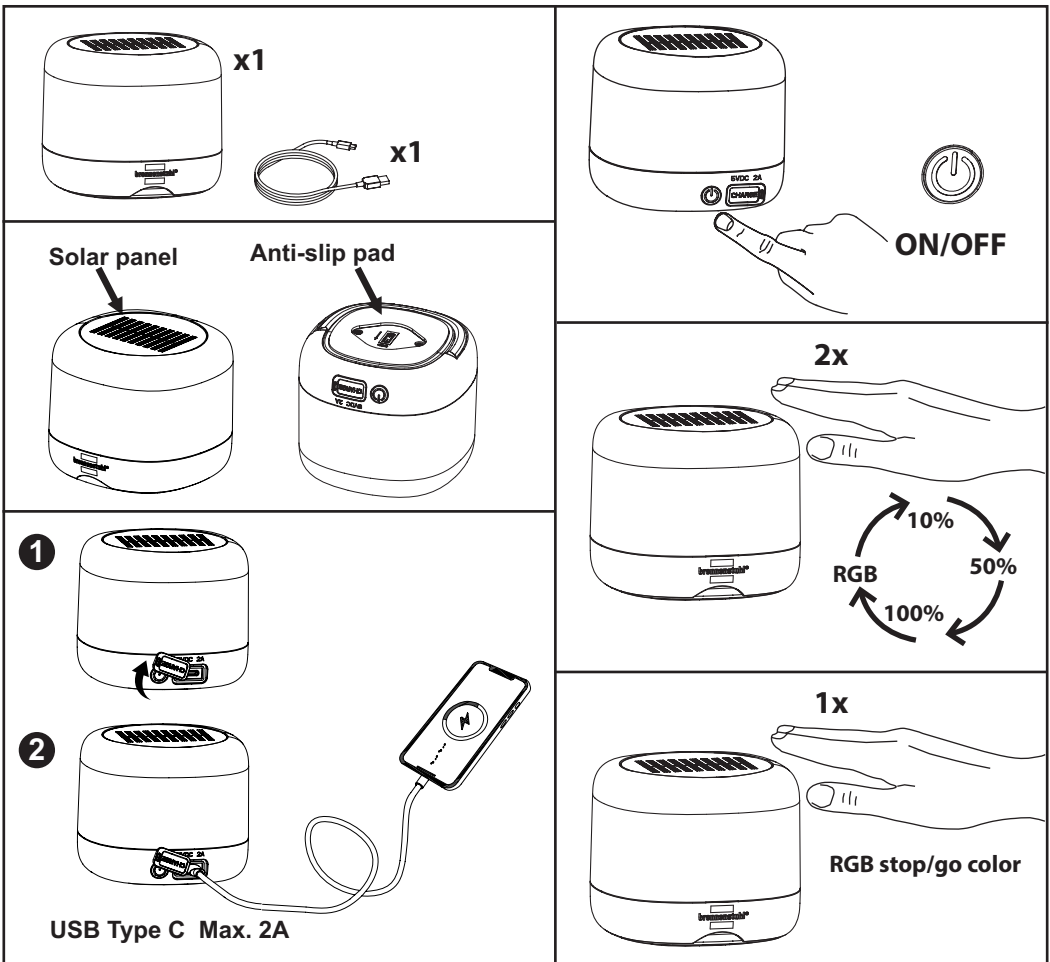

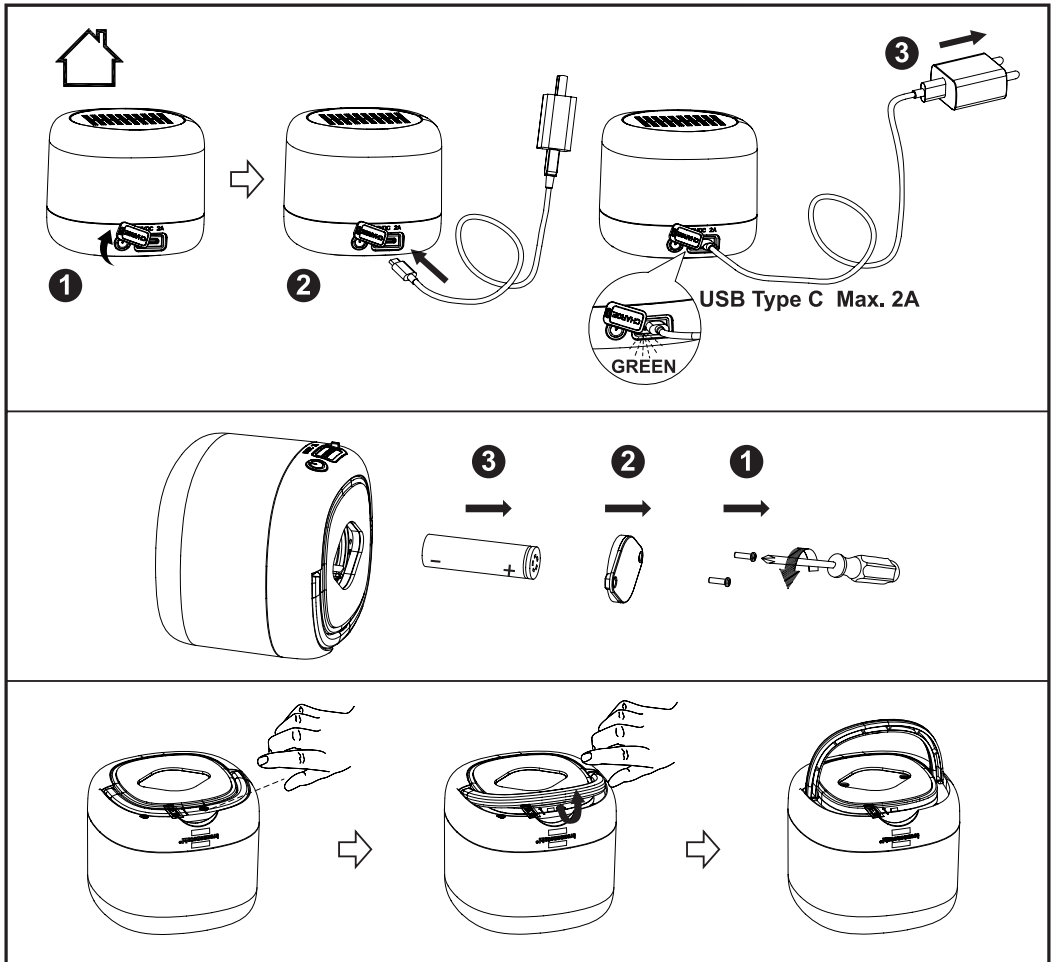

DE Hinweis: Sollte die Leuchte nach dem Wechseln des Akkus nicht funktionieren, laden Sie diese mit dem Kabel auf, um den Akku zu entsperren. **EN** Notice: Charge the product by cable to unlock the battery if it couldn't be lighted on after battery assembling. **FR** Remarque : si la lampe ne fonctionne pas après le remplacement de la batterie, rechargez-la avec le câble pour déverrouiller la batterie. **NL** Opmerking: Als het lampje niet werkt na het vervangen van de batterij, laad het dan op met de kabel om de batterij te ontgrendelen. **IT** Nota: se la luce non funziona dopo aver sostituito la batteria, caricarla con il cavo per sbloccare la batteria. **ES** Obs: Om lampan inte fungerar efter att du har bytt batteri, ladda den med kabeln för att låsa upp batteriet. **ES** Nota: Si la luz no funciona después de cambiar la batería, cárgala con el cable para desbloquear la batería. **PL** Uwaga: Jeśli lampka nie działa po wymianie baterii, naładuj ją za pomocą kabla, aby odblokować baterię. **CZ** Poznámka: Pokud světlo po výměně baterie nefunguje, nabijte ji kabelem, aby se baterie odblokovala. **HU** Megjegyzés: Ha a lámpa nem működik az akkumulátor cseréje után, töltsd fel a kábellel az akkumulátor feloldásához. **RU** Примечание: Если после замены батареи фонарь не работает, зарядите его с помощью кабеля, чтобы разблокировать батарею. **TR** Not: Pili değiştirdikten sonra ışık çalışmazsa, pilin kilidini açmak için kabloyla şarj edin. **FI** Huomautus: Jos valo ei toimi akun vaihtamisen jälkeen, lataa se kaapelilla akun lukituksen vapauttamiseksi. **GR** Σημείωση: Εάν το φως δεν λειτουργεί μετά την αλλαγή της μπαταρίας, φορτίστε το με το καλώδιο για να ξεκλειδώσετε την μπαταρία. **PT** Nota: Se a luz não funcionar depois de mudar a pilha, carregue-a com o cabo para desbloquear a pilha. **EE** Märkus: Kui tuli ei tööta pärast aku vahetamist, laadige seda aku vabastamiseks kaabli abil. **SK** Poznámka: Ak svetlo po výmene batérie nefunguje, nabite ho káblom, aby sa batéria odblokovala. **SI** Opomba: Če lučka po zamenjavi baterije ne deluje, jo napolnite s kablom, da odklenete baterijo. **LV** Piezīme: Ja pēc akumulatora nomainas gaisma nedarbojas, uzlādējiet to ar kabeli, lai atslēgtu akumulatoru. **RO** Notă: Dacă lumina nu funcționează după schimbarea bateriei, încercați-o cu cablul pentru a debloca bateria. **BG** Забележка: Ако светлината не работи след смяна на батерията, заредете я с кабела, за да отключите батерията.



Hugo Brennenstuhl GmbH & Co. KG · Seestraße 1-3 · D-72074 Tübingen
 lectra technic ag · Blegistrasse 13 · CH-6340 Baar | H. Brennenstuhl S.A.S. · 4 rue de Bruxelles · F-67170 Bernolsheim
 Brennenstuhl UK Ltd. · No 1 Royal Exchange · London EC3V 3DG, UK
www.brennenstuhl.com · service.brennenstuhl.com